

KULKULAITOSTEN JA YLEISTEN TÖIDEN MINISTERIÖ
 MINISTRY FOR COMMUNICATIONS AND PUBLIC WORKS OF FINLAND
ILMAILUTOIMISTO
 OFFICE OF CIVIL AVIATION
 Mariankatu 9 — HELSINKI
 Puh. 5 9 8 1 1 Telephone
 Sähkeos. CIVILAIR Telegrams

ILMAILUTOIMISTON TIEDOTUKSIA
 INFORMATION FROM THE OFFICE OF CIVIL AVIATION

LENTOKELPOISUUS-
TIEDOTUS
AIRWORTHINESS DIRECTIVE

M 211/62
 31.10.1962



M-määräyksen mukainen toimenpide on lentokoneen jatkuvan lentokelpoisuuden edellytyksenä. Suoritettu toimenpide on merkittävä lentokone-, moottori- tai potkurikirjaan toimenpiteen laadun mukaan.

211. M-määräys No. 211/62: Piper, pakoputkiston ja lämmönvaihtajien tarkastus.

Koskee: Kaikkia Piper PA-koneita.

Viite: Piper Service letter No. 324B.

Suoritettava: 100:n käyttötunnin väliajoin.

Toimenpiteet: Koska pakoputkiston ja etulämmittäjien vuotojen seuraukset ovat tuhoisia (esim. moottorin pysähtyminen tai heikko toiminta, tulipalo moottorissa, häikämyrkytys ohjaamossa) on ne tarkastettava perusteellisesti e.m. väliajoin. Lisäksi on suositeltavaa, että päivätarkastusten yhteydessä koetellaan putkistojen kiinnitys- ja liitoskohdat, tuliseinän läpivienttien tiiviys ja vakuutaudutaan siitä, että vuotojen jälkiä ei ole. Väli- ja peruskorjauksissa on k.o. putkistot purettava ja tarkastettava osien uusimista silmälläpitäen.

Liitteenä olevissa piirroksissa on esitetty tarkastettavat osat kaikissa k.o. koneissa. Kohdat, joihin on kiinnitettävä erityistä huomiota on merkitty nuollilla.

Mikäli joskus lennon aikana ohjaamossa tuntuu pakokaasujen hajua, on ohjaamon lämmitys heti suljettava, kaikki tuuletusaukot avattava, laskeuduttava mahdollisimman nopeasti ja etsittävä ja korjattava vuoto ennen seuraavaa lentoa.

AA/C-EC/KS

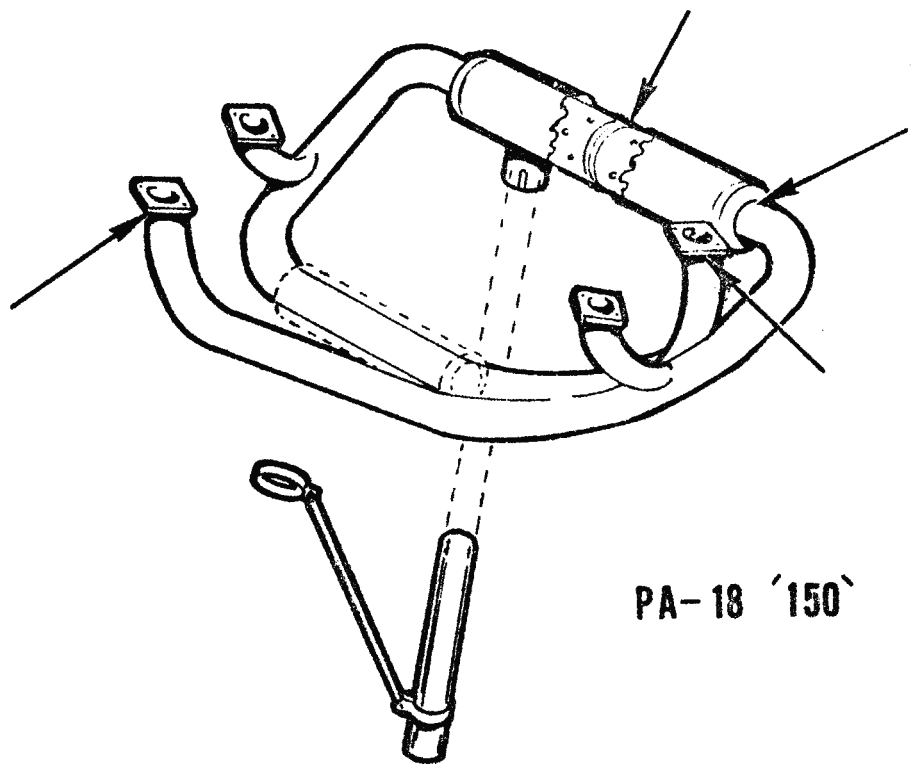

PA-18 '150'

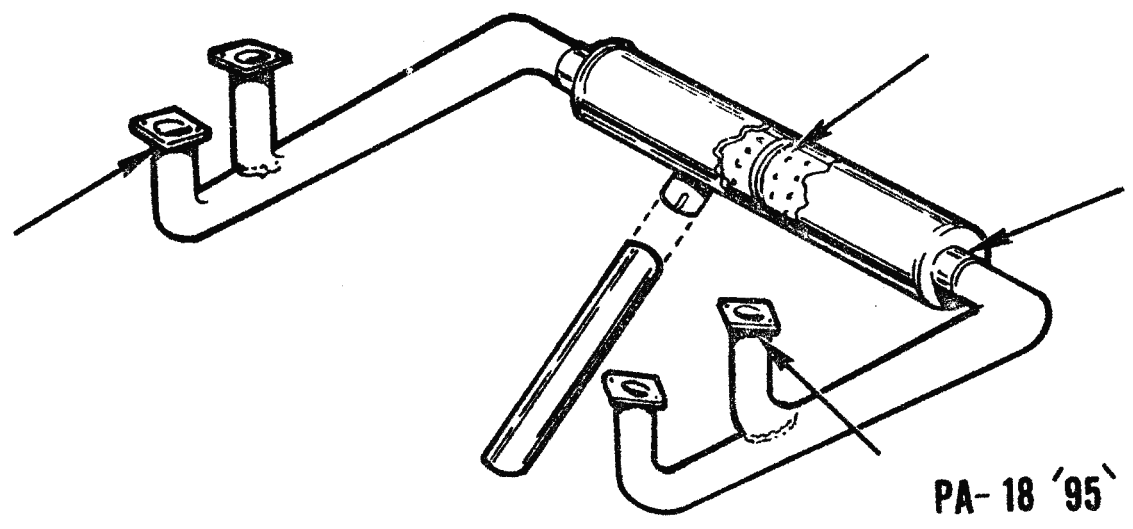

PA-18 '95'

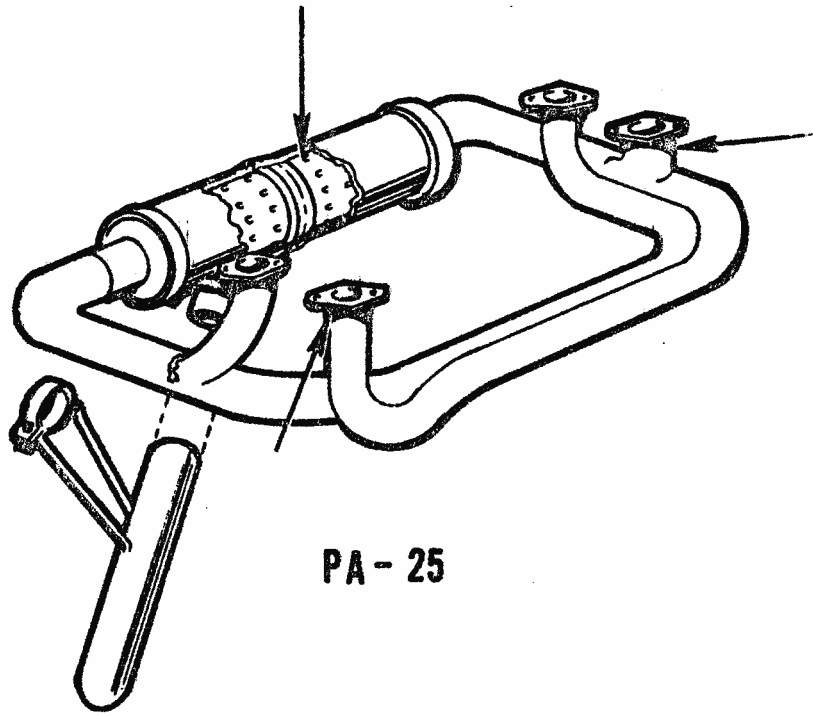

PA - 25

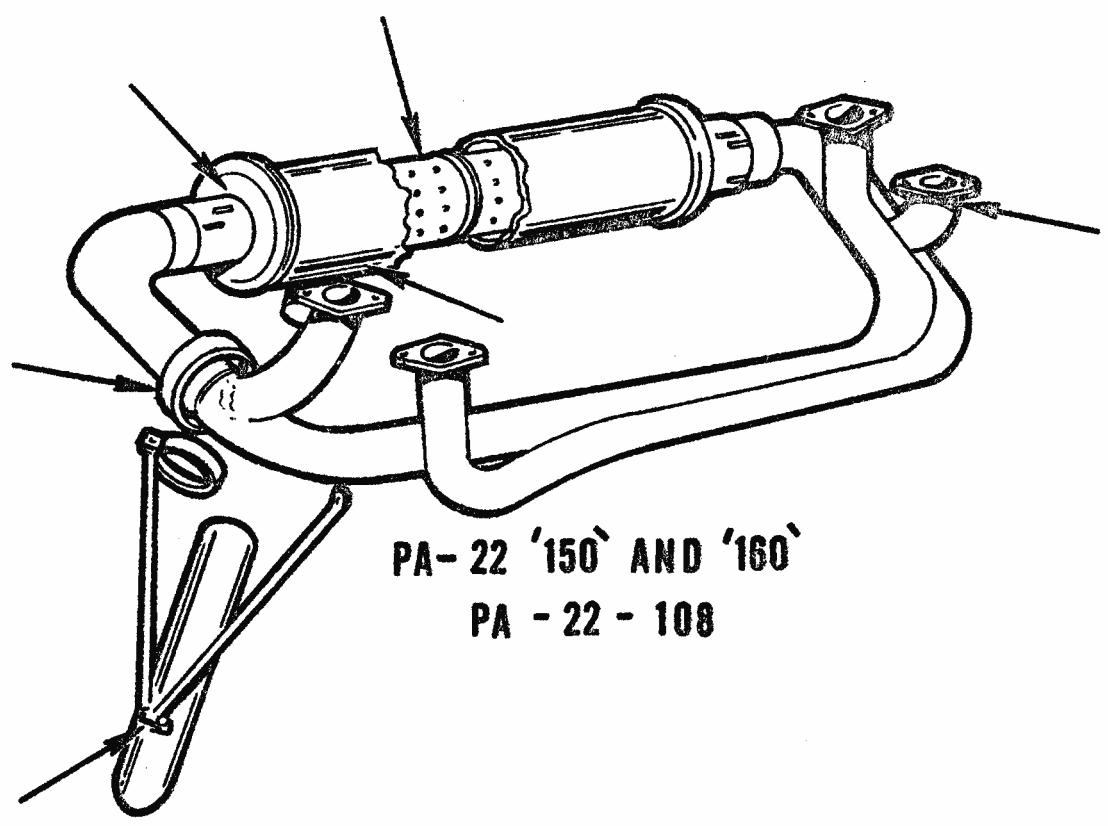

PA-22 '150' AND '160'
PA - 22 - 108

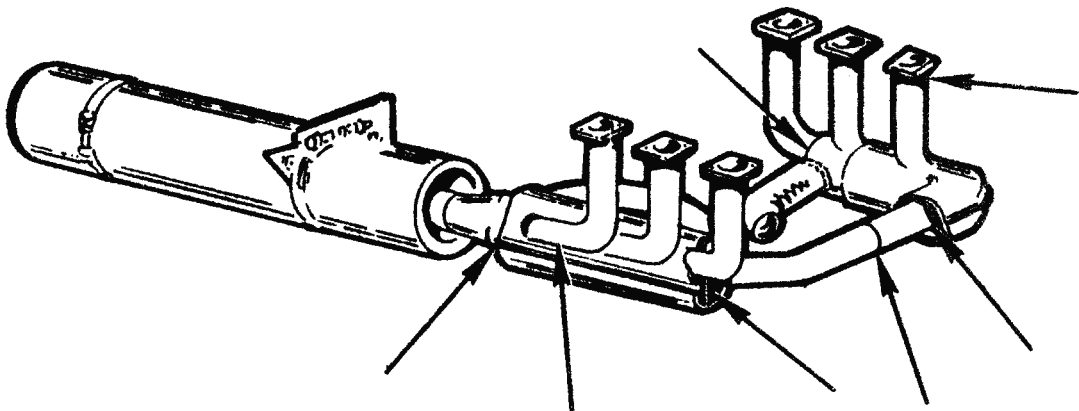

PA - 23 - 250

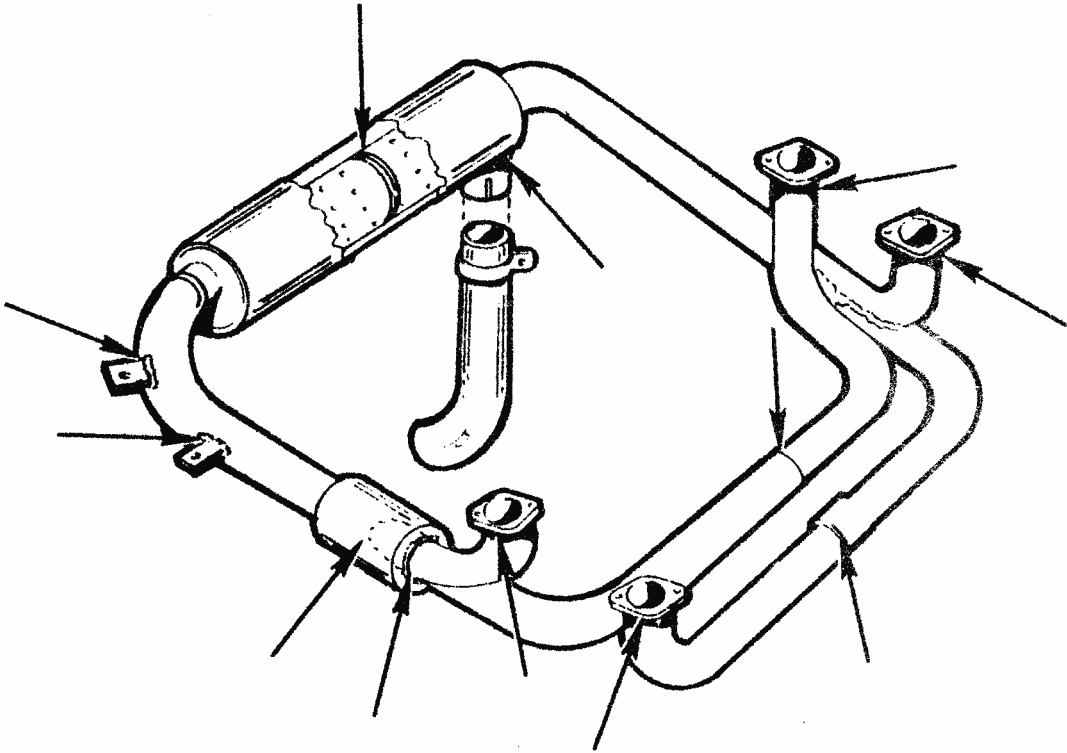

PA - 24

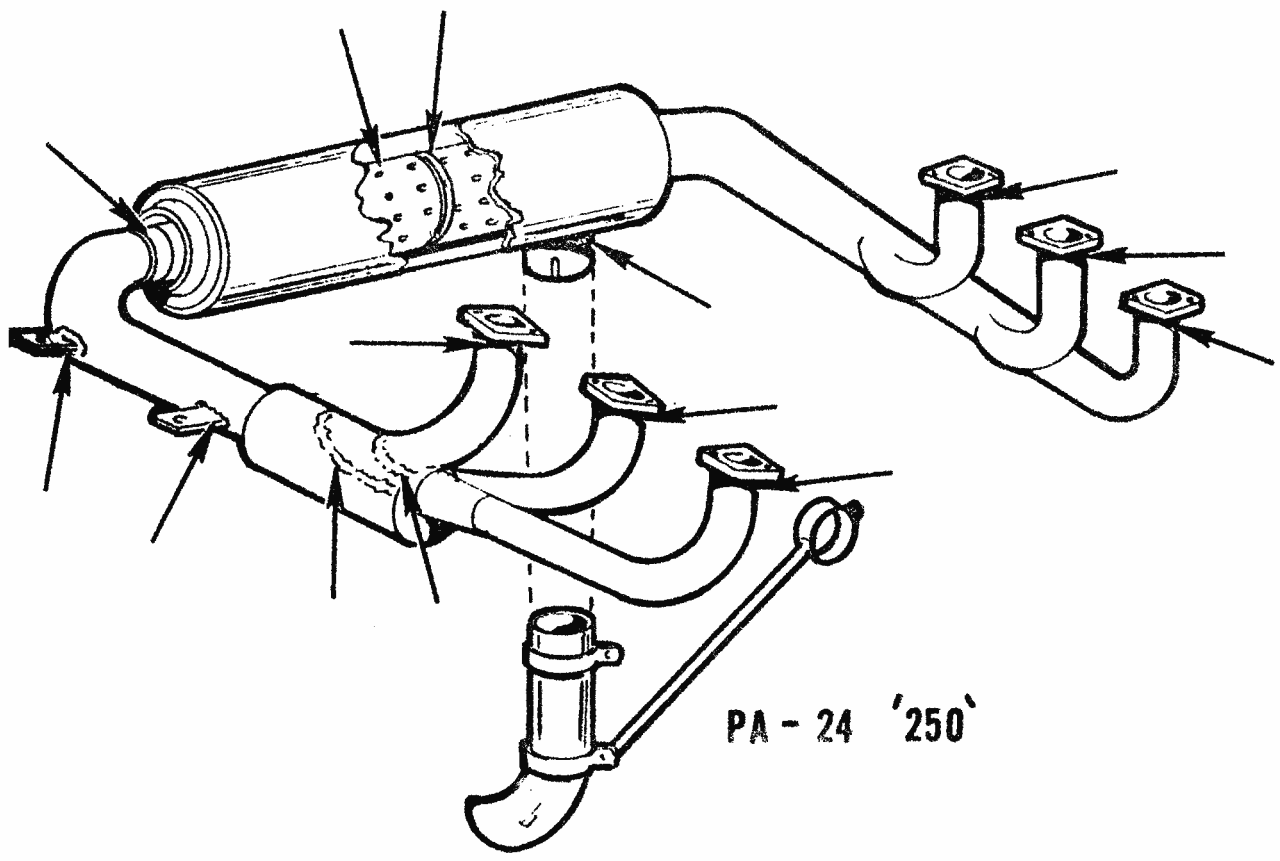

PA - 24 '250'

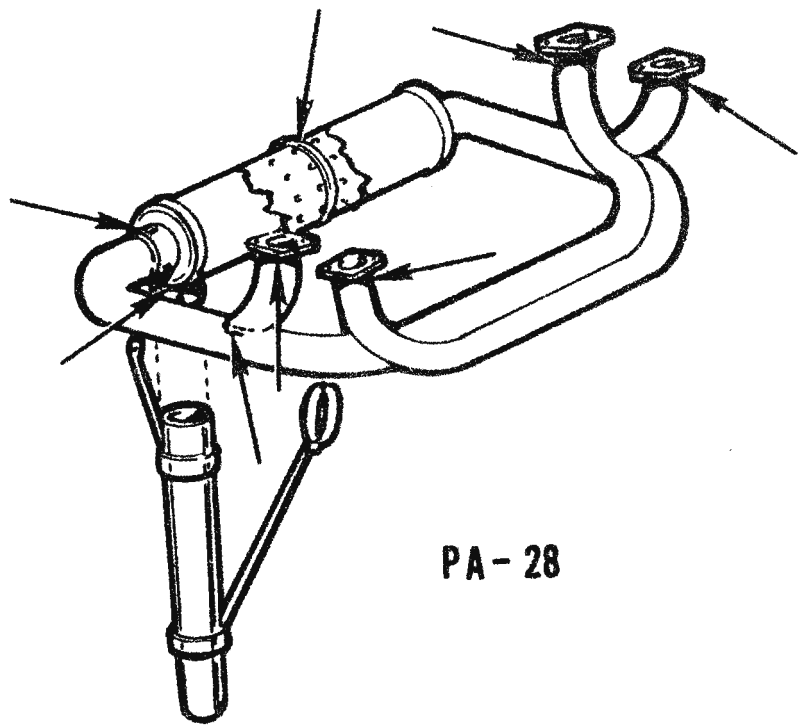

PA - 28